

BALIZAJE DE OBSTACULO LINEAS DE ALTA TENSION

LBIA TIPO A > 10 CD

01. DESCRIPCION

La LEDEOBIA BHT es una baliza con LEDs de 10 Cd. Dedicado para el balizaje de las líneas de alta tensión, extremadamente duradero (vida útil de la lámpara de 100 000 horas). Su diseño compacto y su peso ligero hacen que la instalación sea rápida y fácil.

02. BENEFICIOS

- Vida útil > 10 años
- Multi-LEDs
- Baliza auto-centrada
- Tiempo de instalación rápida
- No mantenimiento
- Garantía 2 años
- Producto completamente resinado para una mejor resistencia a las vibraciones
- Un solo producto para cualquier tensión

03. APLICACIONES

El LEDEO BIA BHT cumple con los requisitos OACI fijándose directamente en la línea. Se alimenta por el campo magnético presente que rodea el cable de tensión. Esta baliza se puede instalar en líneas de hasta 500kV. Las normas para la instalación de estas balizas son:

- 70 metros si la línea está próxima a una zona aeroportuaria
- 105 metros para las otras líneas

Además, la baliza no se puede instalar a menos de 10 metros del pilón más cercano.

04. MODELOS

REFERENCIA	TENSION DE ALIMENTACION	FOTOCELULA	CONTACTO DE FALLO
LBIA00HT	1V hasta 200kV	No incluida	No incluido



REGLAMENTACION

- OACI, STAC N° 2010A012
- CE

AMBITOS DE APLICACION



Alta tensión

05. CARACTERISTICAS

LUMINOSAS

Fuente de luz	LEDS
Color	Rojo
Apertura del haz horizontal	360°
Apertura del haz vertical	10°
Intensidad efectiva	> 10 Cd
Vida útil	100 000 horas

ELECTRICAS

Tensión de la línea	Desde 1V hasta 500kV
Temperatura de funcionamiento	-55°C hasta +55°C
Corriente Imin	7A
Corriente I10Cd	10A
Corriente Imax	800A
Grado de protección	IP66

MECANICAS

Elemento de la caja	Aluminio ABS
Material del lente	Polycarbonato con pico anti volátil
Fijación	Tuerca de posicionamiento
Altura	380mm
Longitud	215mm
Peso	< 6 Kg

ENTORNO

Humedad	100%
Helada	-60°C
Velocidad del viento	240 Km/h

CERTIFICACIONES

CE	EN60947-1 CEI60364, NF C15-100 2014 / 35 / UE
OACI	Anexo 14, Vol.I, Capitulo 6
Calidad	ISO 9001 ; 2008

GARANTIA

Período de garantía	2 años
---------------------	--------

+ INSTALACION

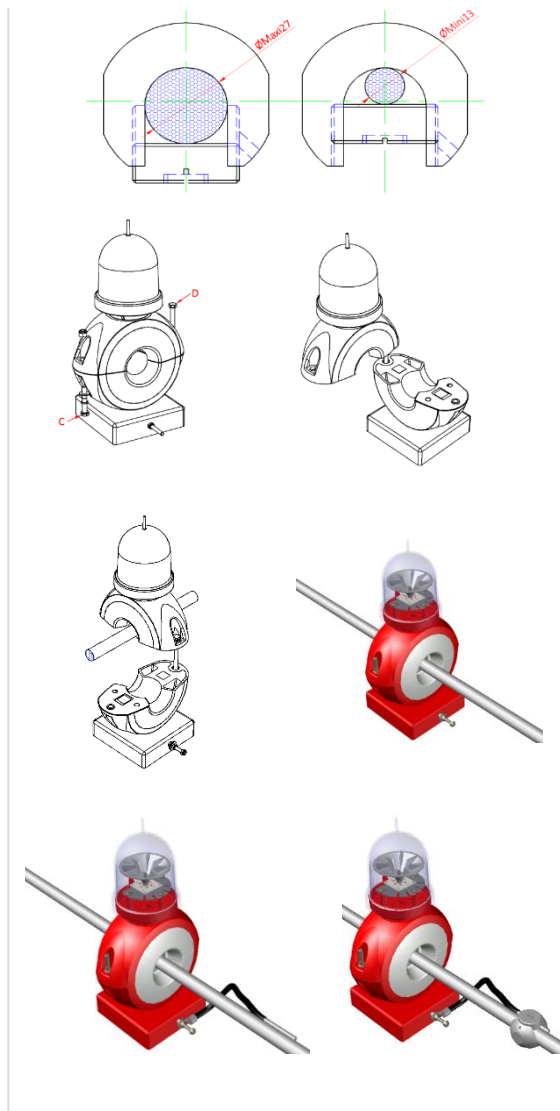

+ DIMENSIONES

