



# BALIZAJE DE OBSTACULO ALTA INTENSIDAD LED

LHIA TIPO A – DESTELLO BLANCO

## 01. DESCRIPCION

El LEDEOHIA es un sistema destellante de alta intensidad con tecnología multi-LEDs, desarrollado con un diseño de aluminio que permite un sistema fresco de enfriamiento natural. Dedicado a una utilización diaria, crepuscular o nocturna, representa un sistema con larga vida, y con una concepción modular que permite reducir el peso de la cabeza del flash. El LEDEOHIA viene con un panel de control e incluye la fotocélula para un interruptor automático ON / OFF, y un contacto de fallo. Fue diseñado para una instalación fácil.

## 02. BENEFICIOS

- Sincronización cableada incluida, fibra óptica, GPS, TCP/IP disponibles
- Vida útil > 10 años
- Multi-LEDs
- Bajo consumo < 150W a 40 fpm
- Ciclo de prueba automático
- No mantenimiento
- Garantía 2 años
- Cableado por enchufe IP66 en opción

## 03. APLICACIONES

La OACI establece las normas relativas al balizamiento de las aeronaves (Anexo 14, capítulo 6). Las luces de alta intensidad se pueden instalar sobre estructuras de más de 150 metros de altura. De acuerdo con las reglas, se puede instalar un armario de alimentación ininterrumpida para asegurar un balizamiento de 12 horas en caso de fallo de la fuente de alimentación.

## 04. MODELOS

REFERENCIA	TENSION DE ALIMENTACION	FOTOCELULA	CONTACTO DE FALLO
LHIA-TF	-	No incluida	No incluido
AA-LHIA-A230	Voltaje de entrada 110-240V	Incluida	Incluido

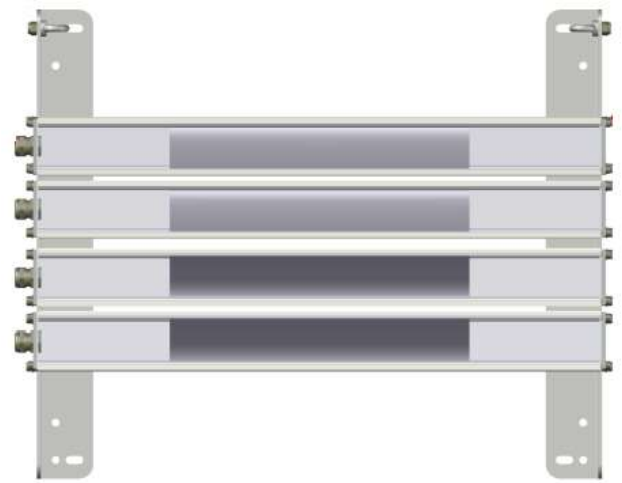

### REGLAMENTACION

- ICAO, STAC N° 2017-001 / OBS
- CE
- Conforme FAA

### AMBITOS DE APLICACION



Grúa



Edificio



Chimene



Pilón



Obra de ingeniería

## 05. CARACTERISTICAS

### LUMINOSAS

Fuente de luz	LEDS
Color	Destello blanco
Apertura del haz horizontal	120°
Apertura del haz vertical	3°
Intensidad efectiva	200 000 Cd (Día) 20 000 Cd (Crepúsculo) 2 000 Cd (Noche)
Frecuencia de destello	20 a 60 fpm
Vida útil	Hasta 100 000 horas

### ELECTRICAS

Tensión de alimentación	110-240V CA
Temperatura de funcionamiento	-40°C hasta +55°C
Consumo máximo	< 150 Vatios a 40fpm
Corriente I <sub>max</sub>	A 48V : I=18A (120°) A 230V : I=4A
Grado de protección	IP66

### MECANICAS

Elemento del cuerpo de la luz	Aluminio
Elemento del lente	Vidrio
Fijación	Tornillos M8 (no incluido)
Altura	350mm
Anchura	400mm
Peso	< 25 Kg

### ENTORNO

Humedad	100%
Helada	-60°C
Velocidad del viento	240 Km/h

### CERTIFICACIONES

CE	EN60947-1 CEI60364, NF C15-100 2014 / 35 / UE
OACI	Anexo 14, Vol.I Capitulo 6
FAA	Conforme
Calidad	ISO 9001 ; 2008

### GARANTIA

Período de garantía	2 años
---------------------	--------

## + DIMENSIONES

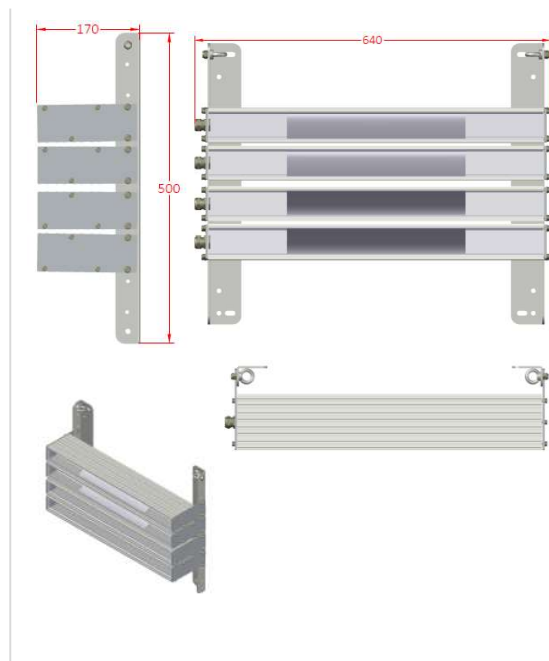

## + CABLEADO

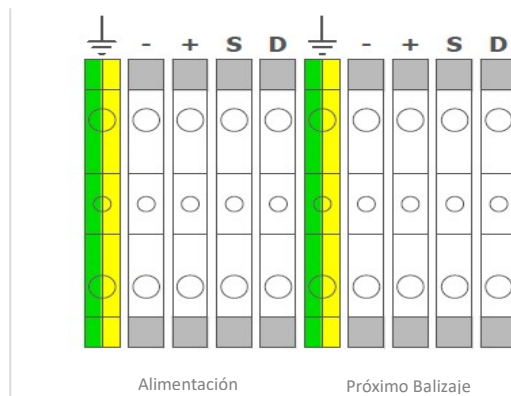

## + ACCESORIOS DISPONIBLES DE INSTALACION

- Armario de alimentación
- Sistema UPS
- Kit solar
- Planchas y varillas roscadas